

日本製鋼所M&E株式会社 機構一覧表

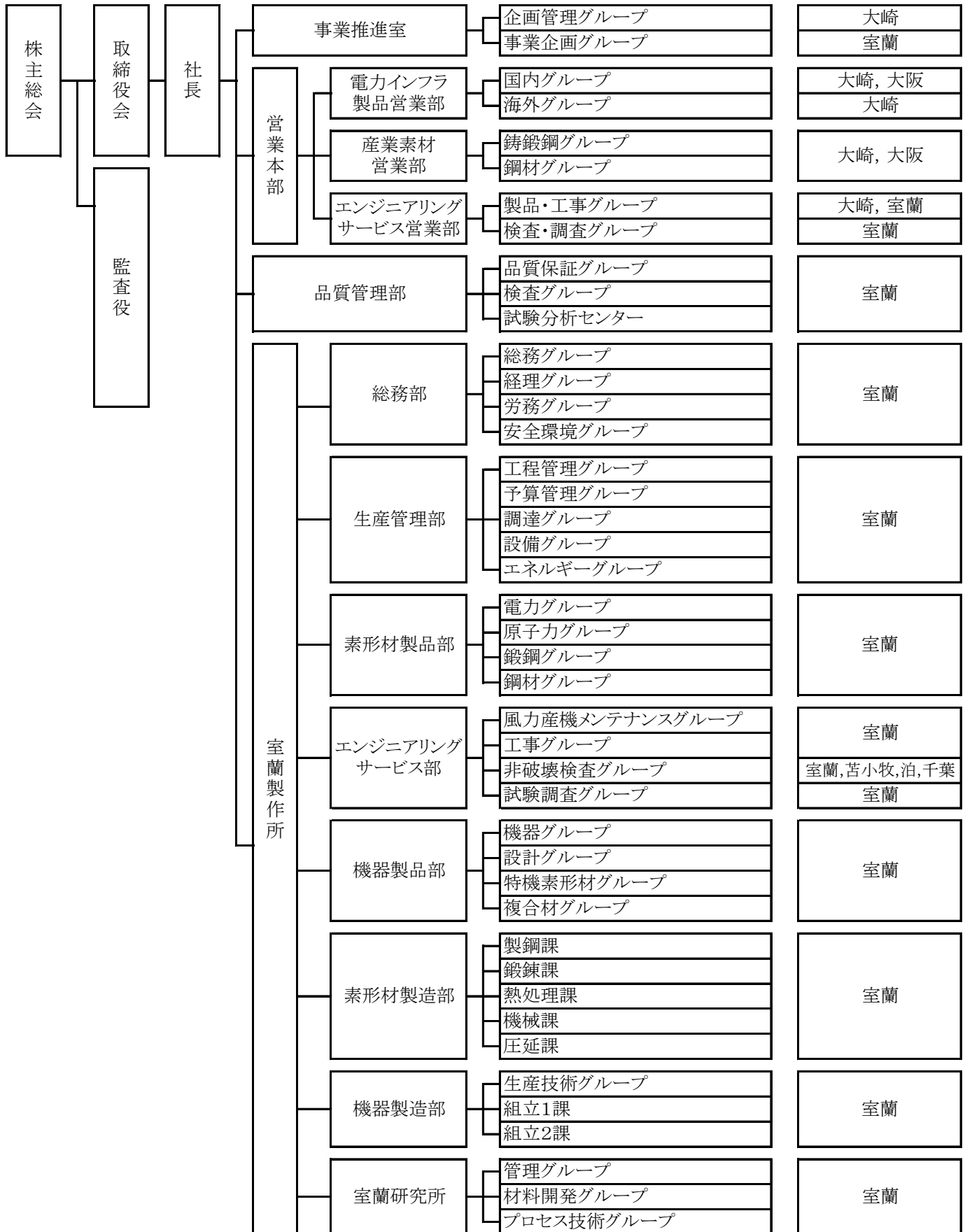

- 組織改正(2023年1月1日付)の目的
  - ※日本製鋼所M&E株式会社の全製品にかかる納期・コストについて管理体制を整備
- 組織改正(2023年1月1日付)の概要
  - ①管理部を生産管理部へ改称
  - ②製品部から納期とコスト管理の機能を分離し、生産管理部に集約